

COMPRESSORES RADIAIS TRIPLO ESTÁGIO – TRIFÁSICO

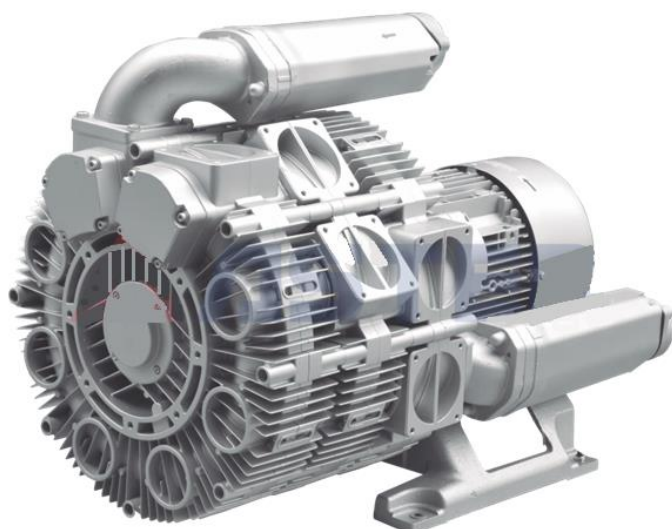

EST – Entrada e Saída Traseira

Carcaça em alumínio fundido
 Motor Trifásico Alto Rendimento 220/380v
 60Hz 3500 rpm IP54 Isolamento classe B
 (130°C)
 Temperatura Ambiente: +5°C a +45°C

Aplicações: galvanoplastia, piscicultura,
 transporte pneumático, hidromassagem,
 colchão de ar, tratamento de água, soprador,
 aspirador industrial, etc.

CARACTERÍSTICAS TÉCNICAS

MODELO	POTÊNCIA (kw / cv)	VAZÃO MÁX. (m3/min)	PRESSÃO MÁX. (mmca)	VÁCUO MÁX. (mmca)	RUÍDO (db)	PESO (kg)
CRTET-EST-1170	8,60 / 11,70	6,3	5100	6500	74	126

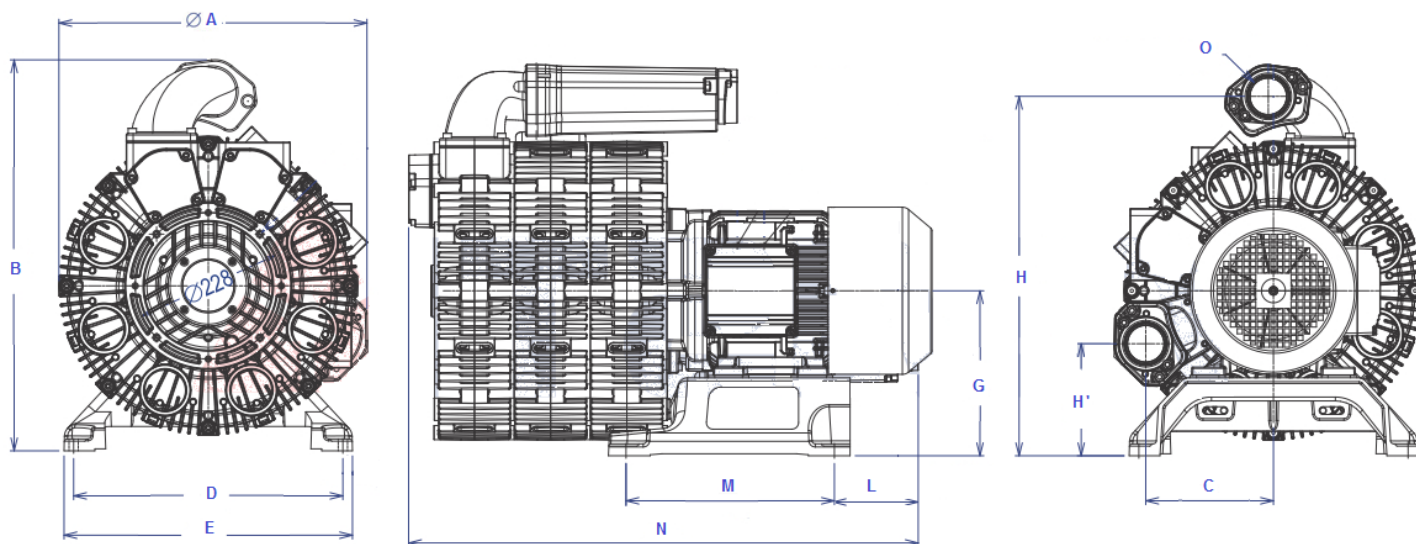

MODELO	A	B	C	D	E	G	H	H'	L	M	N	O
CRTET-EST-1170	481	609	199	420	450	257	560	175	122	325	817	2.1/2'