

# COMPRESSORES RADIAIS DUPLO ESTÁGIO – TRIFÁSICO



**ELEST – Entrada Lateral Esquerda e Saída Traseira**

Carcaça em alumínio fundido

Motor Trifásico Alto Rendimento 220/380v 60Hz

3500 rpm IP54 Isolamento classe B (130°C)

Temperatura Ambiente: +5°C a +45°C

Aplicações: galvanoplastia, piscicultura, transporte pneumático, hidromassagem, colchão de ar, tratamento de água, soprador, aspirador industrial, etc.

## CARACTERÍSTICAS TÉCNICAS

MODELO	POTÊNCIA (kw / cv)	VAZÃO MÁX. (m3/min)	PRESSÃO MÁX. (mmca)	VÁCUO MÁX. (mmca)	RUÍDO (db)	PESO (kg)
CRDET-ELEST-120	0,90 / 1,20	2,2	2000	2000	69	24
CRDET-ELEST-180	1,30 / 1,80	2,2	3200	2800	69	27
CRDET-ELEST-340	2,60 / 3,40	3,0	3600	3500	69	27
CRDET-ELEST-460	3,40 / 4,60	4,6	3400	3600	74	40
CRDET-ELEST-840	6,30 / 8,50	6,4	3900	4400	75	70
CRDET-ELEST-1150B	8,60 / 11,50	6,4	5900	4500	75	77
CRDET-ELEST-1700A	12,60 / 17,00	10,3	4700	4600	78	205
CRDET-ELEST-2300	17,30 / 23,00	10,3	7200	4900	78	221
CRDET-ELEST-2900	21,30 / 29,00	21,2	3800	4300	84	175

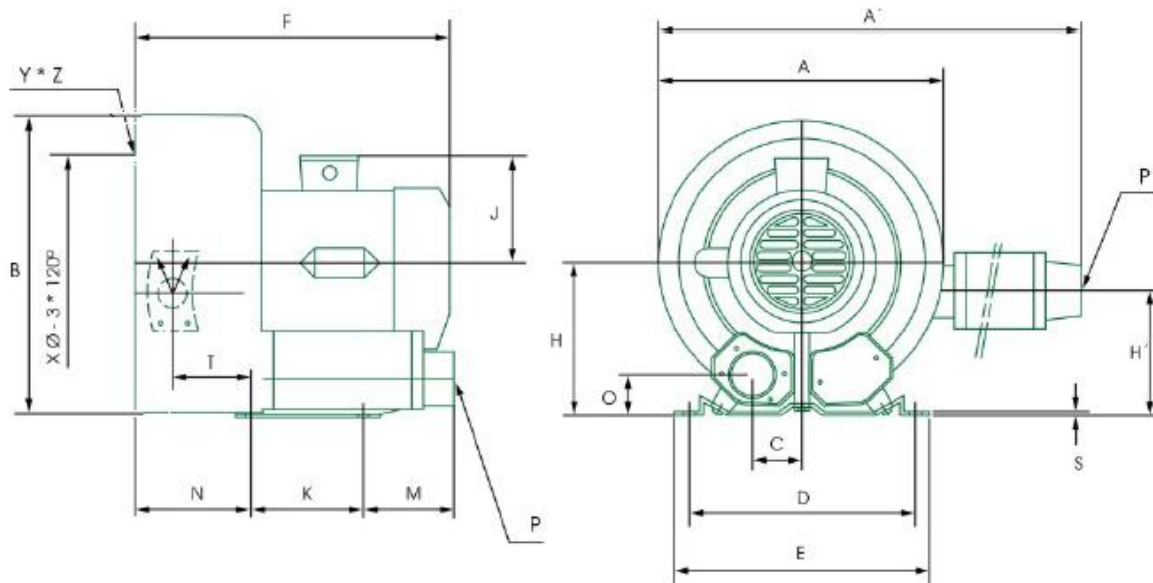

## DIMENSÕES (mm)

MODELO	A	A'	B	C	D	E	F	H	H'	J	K	M	N	O	øP	S	T	Y*Z
CRDET-ELEST-120	293	470	286	46	205	230	353	140	113	120	83	81	137	40	1.1/4"	2,5	104	M6
CRDET-ELEST-180	293	470	286	46	205	230	353	140	113	120	83	81	137	40	1.1/4"	2,5	104	M6
CRDET-ELEST-340	322	484	315	57	225	255	402	152	152	128	95	72	150	45	1.1/2"	3	104	M6
CRDET-ELEST-460	371	596	360	60	260	295	500	175	144	135	115	98	169	48	2"	4	116	M8
CRDET-ELEST-840	426	714	409	155	290	325	607	197	162	167	140	226	204	93	2"	4,5	180	M10
CRDET-ELEST-1150B	426	714	409	154	290	325	607	196	162	167	140	226	204	92	2"	4,5	155	M10
CRDET-ELEST-1700A	500	799	490	168	356	394	694	240	199	197	170	311	212	105	2.1/2"	6	168	M12
CRDET-ELEST-2300	500	799	490	168	356	394	754	240	199	197	170	311	212	105	2.1/2"	6	168	M12
CRDET-ELEST-2900	614	1087	607	104	360	415	812	300	236	197	533	17	230	93	4"	21	117	M10