

COMPRESSORES RADIAIS TRIPLO ESTÁGIO – TRIFÁSICO

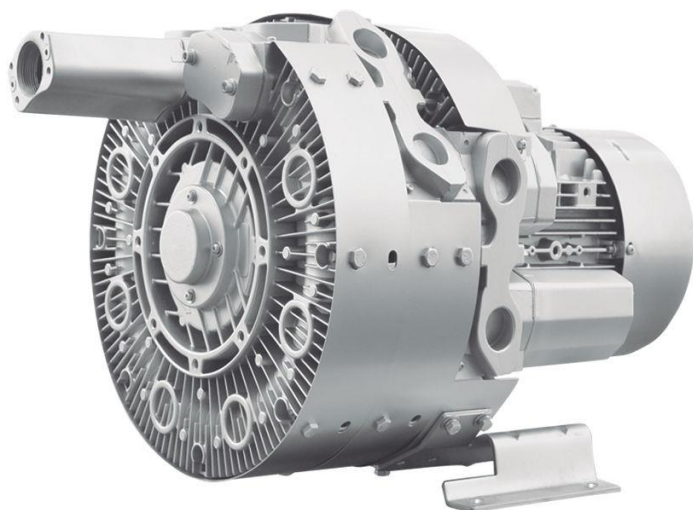

Entrada Frontal e Saída Traseira

Carcaça em alumínio fundido
 Motor Trifásico Alto Rendimento
 220/380v 60Hz 3500 rpm IP54
 Isolamento classe B (130°C)
 Temperatura Ambiente: +5°C a +45°C

Aplicações: galvanoplastia, piscicultura,
 transporte pneumático,
 hidromassagem, colchão de ar,
 tratamento de água, soprador, aspirador
 industrial, etc.

CARACTERÍSTICAS TÉCNICAS						
MODELO	POTÊNCIA (kw / cv)	VAZÃO MÁX. (m3/min)	PRESSÃO MÁX. (mmca)	VÁCUO MÁX. (mmca)	RUÍDO (db)	PESO (kg)
CRTET-EFST-845	6,30 / 8,45	2,4	10300	6400	67	68

