

COMPRESSORES RADIAIS DUPLO ESTÁGIO – TRIFÁSICO

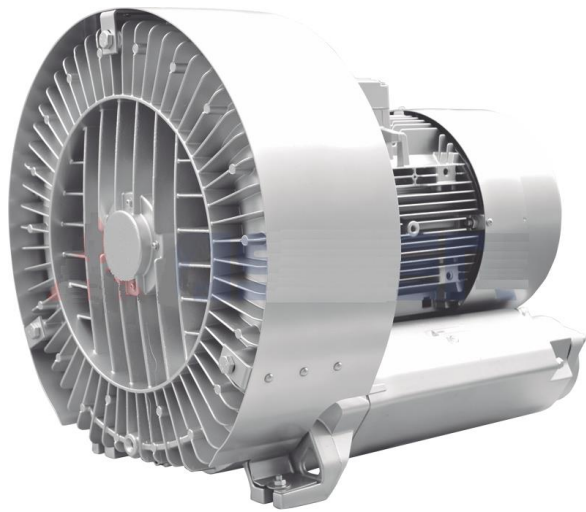

EST – Entrada e Saída Traseira

Carcaça em alumínio fundido
 Motor Trifásico Alto Rendimento
 220/380v 60Hz 3500 rpm IP54
 Isolamento classe B (130°C)
 Temperatura Ambiente: +5°C a +45°C

Aplicações: galvanoplastia,
 piscicultura, transporte pneumático,
 hidromassagem, colchão de ar,
 tratamento de água, soprador,
 aspirador industrial, etc.

CARACTERÍSTICAS TÉCNICAS						
MODELO	POTÊNCIA (kw / cv)	VAZÃO MÁX. (m3/min)	PRESSÃO MÁX. (mmca)	VÁCUO MÁX. (mmca)	RUÍDO (db)	PESO (kg)
CRDET-EST-1150A	8,60 / 11,50	17,5	1300	1400	78	160

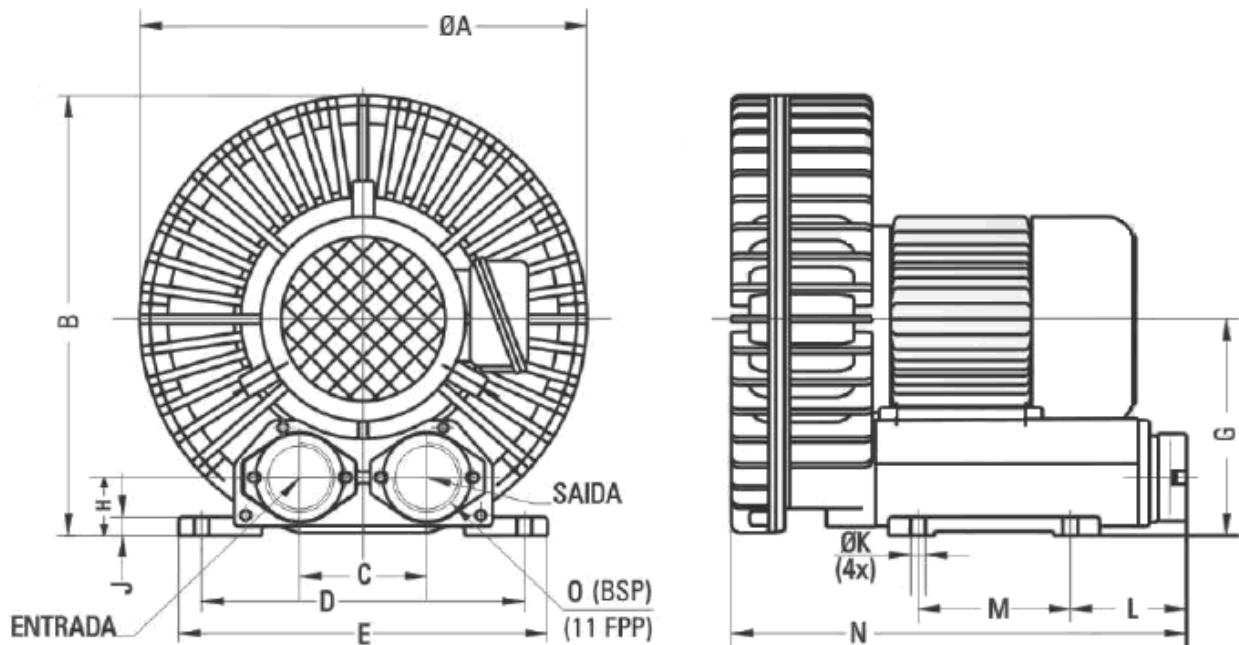

DIMENSÕES (mm)													
MODELO	ØA	B	C	D	E	G	H	J	K	L	M	N	O
CRDET-EST-1150A	500	550	152	356	394	300	125	66	15	140	170	545	2.1/2"