

COMPRESSORES RADIAIS MONO ESTÁGIO – TRIFÁSICO



EST - Entrada e Saída Traseira

Carcaça em alumínio fundido

Motor Trifásico 60Hz IP54

Isolamento classe B (130°C)

Temperatura Ambiente: +5°C a +45°C

Aplicações: galvanoplastia, piscicultura, transporte pneumático, hidromassagem, colchão de ar, tratamento de água, soprador, aspirador industrial, etc.

| CARACTERÍSTICAS TÉCNICAS | | | | | | | | |
|--------------------------|--------------------|-----------------|----------------|--------------|-------------|-----------|--------------|---------------|
| MODELO | Potência (kw / cv) | Vazão (m3/min.) | Pressão (mmca) | Vácuo (mmca) | Ruído (dbA) | Peso (kg) | Tensão (vca) | Rotação (rpm) |
| CRMET-EST-070A | 0,50 / 0,70 | 1,6 | 1600 | 1500 | 56 | 10 | 220/380 | 3400 |
| CRMET-EST-070B | 0,50 / 0,70 | 2,0 | 1600 | 1500 | 56 | 11 | 220/380 | 3400 |
| CRMET-EST-175A | 1,30 / 1,75 | 3,5 | 1400 | 1500 | 65 | 19 | 220/380 | 3400 |
| CRMET-EST-175B | 1,30 / 1,75 | 3,2 | 2000 | 2100 | 64 | 18 | 220/380 | 3400 |
| CRMET-EST-235A | 1,70 / 2,35 | 4,3 | 1700 | 1800 | 70 | 23 | 220/380 | 3400 |
| CRMET-EST-340A | 2,60 / 3,50 | 5,5 | 2000 | 2200 | 71 | 29 | 220/380 | 3400 |
| CRMET-EST-340B | 2,60 / 3,50 | 4,3 | 2700 | 2600 | 70 | 28 | 220/380 | 3400 |
| CRMET-EST-460 | 3,40 / 4,60 | 6,3 | 2200 | 2300 | 72 | 34 | 220/380 | 3400 |
| CRMET-EST-620A | 4,60 / 6,20 | 8,3 | 2600 | 2600 | 73 | 42 | 220/380 | 3400 |
| CRMET-EST-620B | 4,60 / 6,20 | 6,3 | 3300 | 3300 | 72 | 42 | 220/380 | 3400 |
| CRMET-EST-1150A | 8,60 / 11,50 | 14,0 | 2500 | 2700 | 74 | 79 | 220/380 | 3400 |
| CRMET-EST-1150B | 8,60 / 11,50 | 10,3 | 3600 | 3500 | 74 | 77 | 220/380 | 3400 |
| CRMET-EST-2850 | 21,30 / 28,50 | 20,8 | 4100 | 3800 | 79 | 204 | 220/380 | 3400 |

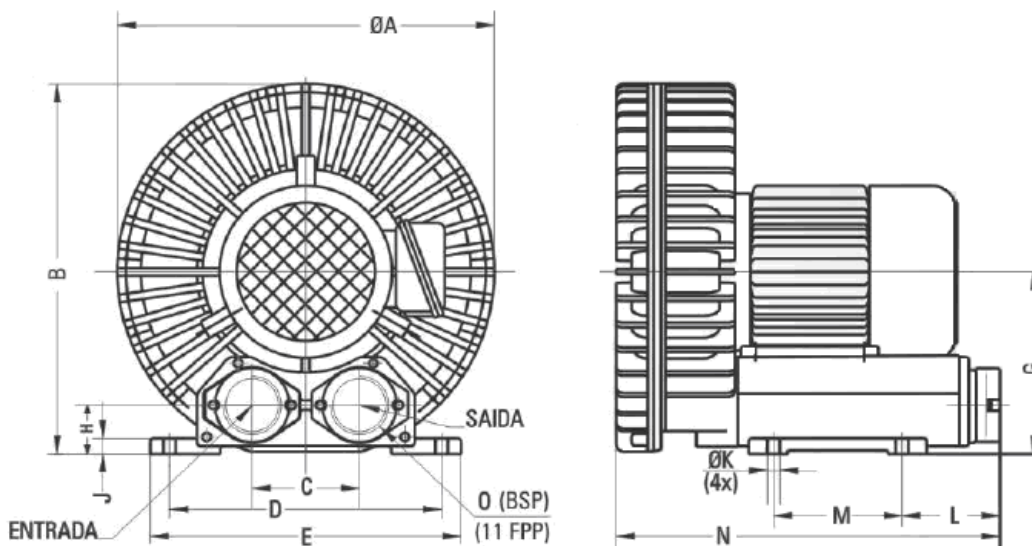

| DIMENSÕES (mm) | | | | | | | | | | | | | |
|-----------------|-----|-----|-----|-----|-----|-----|----|-----|----|-----|-----|-----|--------|
| MODELO | ØA | B | C | D | E | G | H | J | K | L | M | N | O |
| CRMET-EST-070A | 245 | 247 | 90 | 205 | 230 | 128 | 39 | 2,5 | 10 | 76 | 83 | 256 | 1.1/4" |
| CRMET-EST-070B | 245 | 247 | 90 | 205 | 230 | 128 | 39 | 2,5 | 10 | 76 | 83 | 267 | 1.1/4" |
| CRMET-EST-175A | 286 | 302 | 114 | 225 | 255 | 154 | 44 | 3 | 12 | 106 | 95 | 309 | 1.1/2" |
| CRMET-EST-175B | 286 | 302 | 114 | 225 | 255 | 154 | 44 | 3 | 12 | 89 | 95 | 294 | 1.1/2" |
| CRMET-EST-235A | 334 | 337 | 120 | 260 | 295 | 175 | 48 | 4 | 14 | 144 | 115 | 346 | 2" |
| CRMET-EST-340A | 334 | 337 | 120 | 260 | 295 | 175 | 48 | 4 | 14 | 106 | 115 | 365 | 2" |
| CRMET-EST-340B | 334 | 337 | 120 | 260 | 295 | 175 | 48 | 4 | 14 | 106 | 115 | 346 | 2" |
| CRMET-EST-460 | 382 | 384 | 125 | 290 | 325 | 197 | 53 | 4,5 | 15 | 157 | 140 | 446 | 2" |
| CRMET-EST-620A | 382 | 384 | 125 | 290 | 325 | 197 | 53 | 4,5 | 15 | 190 | 140 | 479 | 2" |
| CRMET-EST-620B | 382 | 384 | 125 | 290 | 325 | 197 | 53 | 4,5 | 15 | 180 | 140 | 469 | 2" |
| CRMET-EST-1150A | 451 | 461 | 152 | 356 | 394 | 240 | 65 | 6 | 15 | 140 | 170 | 528 | 2.1/2" |
| CRMET-EST-1150B | 451 | 461 | 152 | 356 | 394 | 240 | 65 | 6 | 15 | 140 | 170 | 513 | 2.1/2" |
| CRMET-EST-2850 | 550 | 569 | 207 | 360 | 415 | 300 | 92 | 6 | 15 | 83 | 533 | 644 | 4" |